

HƯỚNG DẪN SỬ DỤNG



Quét Mã Để Đăng Ký Bảo Hành &
Chính Sách Bảo Hành

Tên sản phẩm: ẤM ĐUN NƯỚC SIÊU TỐC HS-K1706DG
Mã sản phẩm áp dụng: 535.43.549

HƯỚNG DẪN SỬ DỤNG



Xin cảm ơn Quý vị đã tin mua sản phẩm của chúng tôi. Vui lòng giữ Hướng dẫn Sử dụng này và đọc kỹ Hướng dẫn trước khi sử dụng sản phẩm.

Cảnh báo: Có thể xảy ra thương tích tiềm ẩn do sử dụng sai.

Không để những người (bao gồm cả trẻ nhỏ) bị suy giảm khả năng về thể chất, giác quan hoặc tinh thần, hoặc thiếu kinh nghiệm và kiến thức sử dụng sản phẩm này, trừ khi được người chịu trách nhiệm về an toàn giám sát hoặc hướng dẫn sử dụng thiết bị.

Đặc điểm

Sản phẩm được làm bằng vật liệu có chất lượng cao và tích hợp các tính năng sau đây để đảm bảo sử dụng thuận tiện:

1. Thiết kế không dây, dễ dàng sử dụng.
2. Đun sôi nước nhanh chóng, tiết kiệm thời gian và năng lượng.
3. Bộ phận gia nhiệt được ẩn kín, đảm bảo an toàn giúp dễ dàng vệ sinh.

4. Hệ thống an toàn ba cấp độ:

Tự động ngắt điện khi nước sôi.

Bảo vệ chống đun cạn nước.

Bảo vệ chống quá nhiệt.

5. Đế tiếp điện của ấm được thiết kế riêng biệt đảm bảo thuận tiện khi sử dụng. Thiết kế xoay 360°.

6. Bộ điều khiển Strix

7. Có bảng điều khiển nhiệt độ

Quy cách

Model:	HS-K1706DG
Điện áp định mức:	220-240V~
Tần số:	50-60Hz
Công suất định mức:	1850-2200W
Dung tích:	1.7L

Tên các bộ phận

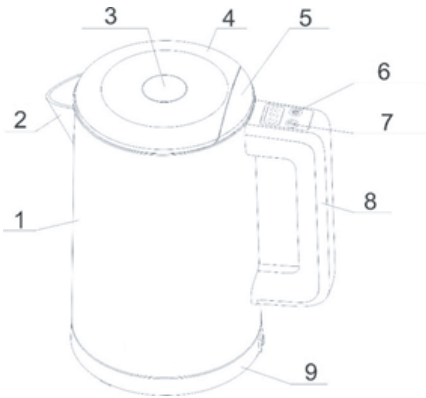

- 1. Thân ấm
- 2. Vòi ấm
- 3. Nút mở nắp
- 4. Nắp ấm
- 5. Nắp ấm phụ ở phía sau
- 6. Nút BẬT/TẮT
- 7. Nút điều khiển nhiệt độ:
Điều chỉnh nhiệt độ trong phạm vi 40-55-80-90°C
- 8. Tay cầm
- 9. Đế tiếp điện

Hướng dẫn quan trọng

Đọc kỹ các hướng dẫn sau trước khi sử dụng.

- 1. Trước khi nối ấm với nguồn điện, hãy kiểm tra xem điện áp ghi trên ấm (mặt dưới ấm & đế tiếp điện) có tương ứng với điện áp trong nhà không. Nếu không, hãy liên hệ với đại lý và ngừng sử dụng ấm đun nước.
- 2. Không để dây nguồn chạm vào cạnh bàn hoặc mặt quầy hoặc chạm vào các bề mặt nóng.
- 3. Không đặt ấm gần bếp ga hoặc bếp điện hoặc lò nung.
- 4. Không sử dụng ấm mà không có bất cứ thứ gì bên trong để tránh làm hỏng bộ phận gia nhiệt.
- 5. Đảm bảo ấm được đặt trên bề mặt chắc chắn và bằng phẳng, ngoài tầm với của trẻ nhỏ; điều này giúp ấm không bị lật và tránh hư hỏng hoặc thương tích.
- 6. Để tránh hỏa hoạn, điện giật hoặc thương tích cá nhân, không nhúng dây điện, phích cắm điện hoặc ấm đun nước vào nước hoặc các chất lỏng khác.

7. Khi nước đang sôi, hoặc ngay sau khi nước vừa được đun sôi, tránh tiếp xúc với hơi nước thoát ra từ vòi.
8. Luôn phải chú ý rót nước sôi từ từ và cẩn thận, không làm rót quá nhanh.
9. Cẩn thận khi đổ nước lúc ấm còn đang nóng.
10. Đảm bảo trẻ nhỏ sẽ được giám sát, không chơi đùa với thiết bị.
11. Không chạm vào bề mặt nóng. Sử dụng tay cầm hoặc nút bấm.
12. Không sử dụng để tiếp điện ngoài mục đích sử dụng được quy định.
13. Phải hết sức thận trọng khi di chuyển ấm đang đựng nước nóng.
14. Thiết bị này không phải là đồ chơi. Không để trẻ nhỏ chơi đùa.
15. Ấm đun nước chỉ dùng trong gia đình. Không sử dụng ngoài trời.
16. Nếu sử dụng các phụ kiện không được nhà sản xuất thiết bị khuyến nghị có thể dẫn đến hỏa hoạn, điện giật hoặc thương tích cá nhân.
17. Rút phích cắm của ấm ra khỏi ổ cắm khi không sử dụng và trước khi vệ sinh. Để ấm nguội trước khi lắp hoặc tháo các bộ phận và trước khi vệ sinh thiết bị.
18. Để ngắt kết nối, chuyển chế độ điều khiển sang “tắt”, sau đó rút phích cắm ra khỏi ổ cắm trên tường.
19. Nếu dây nguồn bị hỏng, cần phải được thay bằng dây nguồn chính hãng của nhà sản xuất hoặc đại lý dịch vụ hoặc người có trình độ tương đương để tránh nguy hiểm.
20. Không sử dụng thiết bị ngoài mục đích sử dụng.
21. Ấm đun nước chỉ có thể sử dụng với đế tiếp điện được cung cấp.
22. Nếu ấm quá đầy, nước sôi có thể tràn ra ngoài.
23. Luôn đậy nắp và không mở nắp khi nước đang sôi. Có thể bị bỏng nếu tháo nắp lúc nước đang sôi.

24. Thiết bị này được thiết kế để sử dụng trong gia đình và các ứng dụng tương tự như:

- Khu vực bếp dành cho nhân viên trong cửa hàng, văn phòng và các môi trường làm việc khác;
- Trang trại;
- Khách hàng trong khách sạn, nhà nghỉ và các môi trường dân cư khác;
- Phục vụ bữa sáng.

25. Tránh làm đổ nước ra đầu nối điện.

Trước khi sử dụng lần đầu

Nếu Quý vị sử dụng ấm lần đầu tiên, Quý vị nên làm sạch ấm trước khi sử dụng bằng cách đun sôi dung tích nước tối đa một lần rồi đổ nước đi. Lau bề mặt bằng vải ẩm.

LƯU Ý: Dung tích tối đa của ấm là 1.7L.

CẢNH BÁO: "Đặt nắp sao cho hơi nước thoát hướng ra khỏi phía tay cầm".

Trẻ em từ 8 tuổi trở lên có thể sử dụng thiết bị này nếu được giám sát hoặc hướng dẫn sử dụng thiết bị theo cách an toàn và nếu trẻ hiểu rõ các mối nguy hiểm liên quan. Trẻ nhỏ không được tự ý làm sạch và bảo dưỡng trừ khi trên 8 tuổi và được giám sát. Để thiết bị và dây điện ngoài tầm với của trẻ em dưới 8 tuổi.

Những người bị suy giảm năng lực thể chất, giác quan hoặc tinh thần hoặc thiếu kinh nghiệm và kiến thức có thể sử dụng thiết bị nếu được giám sát hoặc hướng dẫn sử dụng thiết bị theo cách an toàn và hiểu rõ các mối nguy hiểm liên quan.

Trẻ nhỏ không được đùa nghịch với thiết bị.





Ký hiệu này cho biết sản phẩm không được xử lý cùng với rác thải sinh hoạt khác trên khắp EU. Để ngăn chặn tác hại có thể xảy ra đối với môi trường hoặc sức khỏe con người do việc xử lý chất thải không đúng cách, hãy tái chế chất thải một cách có trách nhiệm để thúc đẩy việc tái sử dụng bền vững các nguồn tài nguyên. Để trả lại thiết bị đã sử dụng, vui lòng sử dụng hệ thống thu hồi và trả lại hoặc liên hệ với nhà bán lẻ nơi Quý vị mua sản phẩm. Họ có thể sử dụng sản phẩm này để tái chế theo cách an toàn với môi trường.

Sử dụng ấm đun nước

1. Đặt thiết bị trên một bề mặt bằng phẳng.
2. Để đổ đầy ấm, hãy tháo ấm ra khỏi đế tiếp điện và mở nắp bằng cách nhấn nút mở, đổ lượng nước cần đun rồi đóng nắp lại. Ngoài ra, ấm đun nước có thể được đổ đầy qua vòi. Mức nước không được vượt quá vạch TỐI ĐA hoặc thấp hơn mức TỐI THIỂU. Quá ít nước sẽ khiến bình bị tắt trước khi nước chưa sôi.

LƯU Ý: Không đổ nước quá mức tối đa vì nước có thể tràn ra khỏi vòi khi đun sôi. Đảm bảo rằng nắp sẽ được đóng kín trước khi cắm ổ cắm điện.

3. Đặt ấm đun nước lên đế tiếp điện.
4. Cắm phích cắm vào ổ cắm điện. Nhấn , ấm sẽ bắt đầu đun sôi nước, sau khi nước đã sôi, ấm sẽ tự động tắt. Quý vị có thể tắt nguồn bằng cách nhấn nút  bất cứ lúc nào trong khi nước đã sôi. Nếu muốn đun sôi nước lần nữa, chỉ cần nhấn trực tiếp  để khởi động lại ấm đun nước.



LƯU Ý: Đảm bảo rằng nắp sẽ được đóng chặt; ấm sẽ không tắt nếu nắp đang mở.

5. Nhấc nắp ra khỏi đế cấp điện và sau đó đổ nước vào.
LƯU Ý: Thao tác cẩn thận khi rót nước từ ấm vì nước sôi có thể gây bỏng, ngoài ra, không được tháo nắp khi nước đang sôi và đặt nắp sao cho hơi nước hướng ra khỏi tay cầm.
6. Ấm đun nước sẽ không đun sôi trở lại cho đến khi nhấn  một lần nữa. Có thể đặt ấm lên đế tiếp điện khi không sử dụng.

LƯU Ý: Luôn ngắt ấm khỏi nguồn điện khi không sử dụng.

7. Bề mặt các bộ phận gia nhiệt sẽ vẫn rất nóng sau khi sử dụng.
8. Cắm phích cắm vào nguồn điện 220-240V~.
9. Chọn chức năng cần đun như dưới đây:

Chức năng 1: Nhấn , nước đun sôi đến 100 độ

Chức năng 2: Nhấn nút  trước tiên, sau đó nhấn  để điều chỉnh nhiệt độ cần đun (40-55-80-90°C). Nước có thể đun sôi đến 100 độ và sau đó giữ ở nhiệt độ đã chọn: 12 giờ đối với mức nhiệt độ 40°C và 55°C, 2 giờ đối với 80°C và 90°C.

Chức năng: Nhấn nút  để chọn nhiệt độ (40-55-80-90°C) cần đun. Nước sẽ được đun đến nhiệt độ đã chọn và giữ ở nhiệt độ đã chọn: 12 giờ đối với mức nhiệt độ 40°C và 55°C, 2 giờ đối với 80°C và 90°C.

Để thực hiện chức năng này, hãy đảm bảo sử dụng nước tinh khiết. Sau khi đun sôi xong, sẽ có âm thanh thông báo vang lên.

Nếu cần dừng đun sôi, nhấn nút 

Bảo vệ chống đun cạn

Nếu vô tình đun nước mà ấm không có nước; chức năng bảo vệ đun cạn sẽ giúp tự động tắt nguồn. Nếu điều này xảy ra, hãy để ấm nguội trước khi đổ đầy nước lạnh để đun sôi lại.

Vệ sinh ấm

1. Luôn ngắt kết nối thiết bị khỏi ổ cắm điện và để nguội hoàn toàn thiết bị trước khi vệ sinh.
2. Không được nhúng ấm, dây điện hoặc đế tiếp điện vào nước hoặc để hơi ẩm tiếp xúc với các bộ phận này.
3. Lau bên ngoài ấm bằng khăn ẩm hoặc chất tẩy rửa, không được sử dụng chất tẩy rửa độc hại.
4. Cần nhớ vệ sinh định kỳ bộ lọc.

THẬN TRỌNG: Không sử dụng hóa chất, thép, gỗ hoặc chất tẩy rửa ăn mòn để làm sạch bên ngoài ấm để tránh làm mất độ bóng của sản phẩm.

Khi không sử dụng, hãy cất giữ dây nguồn ở đáy của thiết bị. Nếu không được bảo quản hoặc bảo vệ đúng cách, dây nguồn có thể bị hỏng.

Loại bỏ cặn khoáng

Cần khử cặn định kỳ ấm đun nước của Quý vị vì cặn khoáng trong nước máy có thể đóng cặn ở đáy bên trong ấm đun khiến ấm hoạt động kém hiệu quả hơn.

Có thể sử dụng chất tẩy cặn có bán trên thị trường và làm theo hướng dẫn trên bao bì của chất tẩy cặn. Ngoài ra, có thể làm theo hướng dẫn dưới đây bằng cách sử dụng giấm trắng.

1. Đổ 3 cốc giấm trắng vào ấm, sau đó thêm nước sao cho ngập hoàn toàn đáy ấm. Để dung dịch trong ấm qua đêm.
2. Sau đó đổ hỗn hợp đi, đổ đầy nước sạch vào ấm, đun sôi rồi đổ nước đi một lần nữa. Lặp lại nhiều lần cho đến khi hết mùi giấm. Bất kỳ vết bẩn nào còn lại bên trong vòi đều có thể được lau sạch bằng vải ẩm.

HÄFELE

Häfele VN LLC.

Phone: (+84 28) 39 113 113

Email: info@hafele.com.vn

