



 **HOANG DUY PHAT**  
COMPLETE HOME SOLUTION

 **0909.973.175**

 **0909.993.854**

**SCAN ME! >>>** 

**HAFELE**



www.hafele.com

**KOSMO KITCHEN STORAGE.**  
**PHỤ KIỆN LƯU TRỮ TỦ BẾP KOSMO.**



# NEAT KITCHEN, HAPPY COOKING. BẾP GỌN GÀNG, TRẦN HỨNG KHỎI.



**Warranty 5 years.** Bảo hành 5 năm.



**Hi-class design:** Quality finishes with anti-slip grey mats makes an impressive touch when pulled out.

Thiết kế cao cấp: Bề mặt gia công chất lượng kết hợp cùng tấm chống trượt màu xám tạo nên điểm nhấn ấn tượng khi mở ra.



**European-styled design catered to Asian cooking habits:** The fittings can be integrated smoothly into cabinets, optimizing every corner and every door.

Thiết kế mang phong cách Châu Âu đáp ứng thói quen nấu nướng của người châu Á: Phụ kiện dễ dàng tích hợp vào tủ, tối ưu hóa không gian từng góc bếp và cửa tủ.



**High durability:** Advanced nano-coating technology HAUSPRO helps reduce the risks of corrosion (passed 300 hours of salt spray), while increasing the surface's hardness, maintaining the good look of finishes for a long time. Runners have also passed 60,000 cycles of testing to serve your kitchen long and well.

Độ bền cao: Công nghệ sơn phủ nano tiên tiến HAUSPRO giúp giảm nguy cơ ăn mòn (đã vượt qua 300 giờ phun muối), đồng thời tăng độ cứng của bề mặt, duy trì vẻ thẩm mỹ trong thời gian dài. Ray trượt cũng đã qua kiểm định với 60,000 chu kỳ đóng mở, đảm bảo phục vụ bạn lâu dài và hiệu quả.

# BASE CABINETS

## PHỤ KIỆN TỦ DƯỚI

Pull-outs with adjustable sizes for your storing demands are a perfect solution for base cabinets. With just a slight pull, everything you need for cooking and setting up table for a family meal will come right into your hands.

Các bộ rổ kéo với khả năng tùy chỉnh kích thước theo nhu cầu lưu trữ là giải pháp hoàn hảo cho các tủ bếp dưới. Chỉ cần kéo nhẹ, mọi thứ bạn cần cho việc nấu nướng và chuẩn bị cho bữa cơm gia đình sẽ xuất hiện ngay trong tầm tay.





## OMERO 150

- > Designed for narrow spaces
  - > Adjustable trays for all kinds of spice jars
  - > Clip-on soft-closing runners with side-mounted baskets
  - > Anti-slip mat for preventing tumbles when opened / closed
  - > Left or right installation
  - > Maximum weight capacity: 35 kg
- 
- > Thiết kế tận dụng hiệu quả không gian hẹp
  - > Kích thước khay có thể tùy chỉnh để phù hợp với các loại chai gia vị khác nhau
  - > Ray trượt giảm chấn lắp gài với rổ lắp bên
  - > Tấm chống trượt giúp cố định vật dụng khi đóng mở
  - > Tùy chọn lắp trái hoặc lắp phải
  - > Tải trọng tối đa: 35 kg

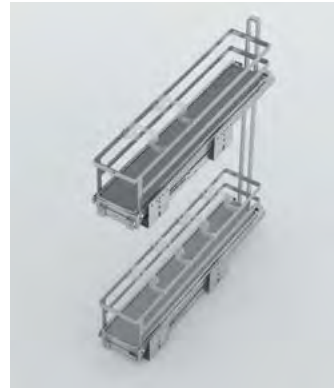

### OMERO 150

Finish	Cabinet width (mm)	Internal cabinet depth (mm)	Dimension (WxDxH) (mm)	Version	Art. No	Price* (VND)
Hoàn thiện	Chiều rộng tủ (mm)	Chiều sâu lọt lòng (mm)	Kích thước (RxDxC) (mm)	Phiên bản	Mã số	Giá* (Đ)
Nano painting	150	490	105 x 482 x 510	Right side / Phải	549.20.840	<b>3.095.000</b>
				Left side / Trái	549.20.890	<b>3.095.000</b>
	200	490	155 x 482 x 510	Right side / Phải	549.20.841	<b>3.396.000</b>
				Left side / Trái	549.20.891	<b>3.396.000</b>

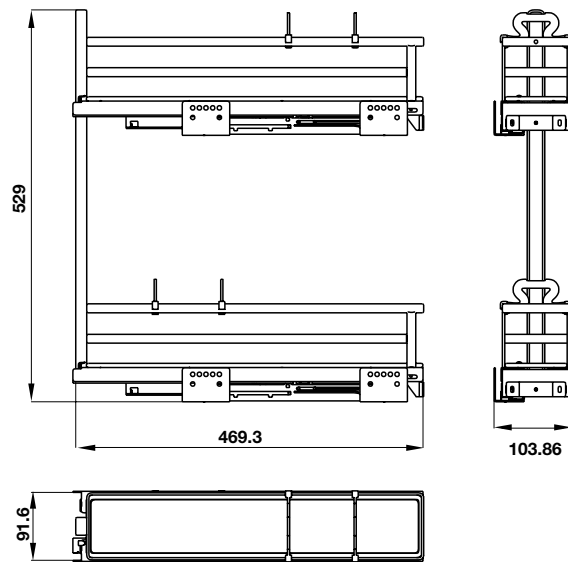

HOANG DUY PHAT  
COMPLETE HOME SOLUTION

0909.973.175

0909.993.854





## OMERO 300

MAX.  
35 KG

- > Adjustable trays for all kinds of spice jars
- > Clip-on soft-closing runners
- > Anti-slip mat for preventing tumbles when opened / closed
- > Maximum weight capacity: 35kg
- > Kích thước khay có thể tùy chỉnh để phù hợp với các loại chai gia vị khác nhau
- > Ray trượt giảm chấn lắp gài
- > Tấm chống trượt giúp cố định vật dụng khi đóng mở
- > Tải trọng tối đa: 35kg

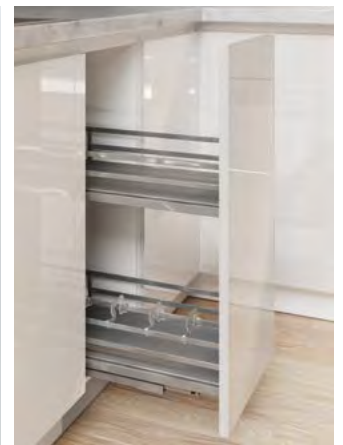

### OMERO 300

Finish	Cabinet width (mm)	Internal cabinet depth (mm)	Dimension (WxDxH) (mm)	Art. No	Price* (VND)
Hoàn thiện	Chiều rộng tủ (mm)	Chiều sâu lọt lòng (mm)	Kích thước (RxDxC) (mm)	Mã số	Giá* (Đ)
Nano painting	300	490	243 x 483 x 530	549.20.823	<b>3.650.000</b>
	400	490	343 x 483 x 530	549.20.825	<b>3.927.000</b>

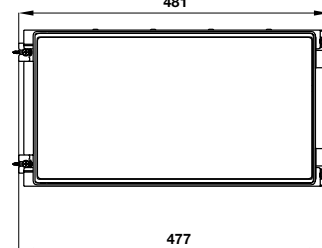
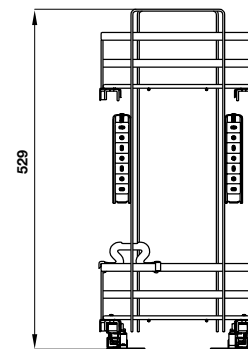
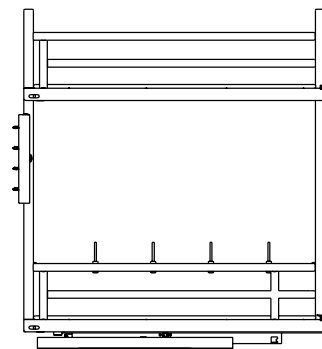
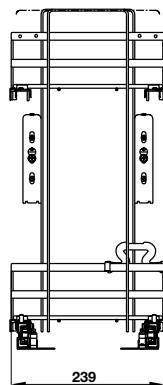

HOANG DUY PHAT  
COMPLETE HOME SOLUTION

0909.973.175

0909.993.854

SCAN ME!



## OMERO MULTI

- > Adjustable trays for all kinds of spice jars, utensils, cutlery, and even chop boards
- > Clip-on soft closing runners with multi-dividers
- > Anti-slip mat for preventing tumbles when opened / closed
- > Maximum weight capacity: 35 kg
- > Tùy chỉnh kích thước khay để phù hợp với các loại chai gia vị, dao muỗng nĩa và cà thớt
- > Ray trượt giảm chấn lắp gài với nhiều khay chia
- > Tấm chống trượt giúp cố định vật dụng khi đóng mở
- > Tải trọng tối đa: 35 kg



### OMERO MULTI

Finish	Cabinet width (mm)	Internal cabinet depth (mm)	Dimension (WxDxH) (mm)	Art. No	Price* (VND)
Hoàn thiện	Chiều rộng tủ (mm)	Chiều sâu lọt lòng (mm)	Kích thước (RxDxH) (mm)	Mã số	Giá* (Đ)
Nano painting	300	490	257 x 460 x 561	595.00.803	<b>4.158.000</b>
	350	490	307 x 460 x 561	595.00.804	<b>4.274.000</b>
	400	490	357 x 460 x 561	595.00.805	<b>4.666.000</b>
	450	490	407 x 460 x 561	595.00.806	<b>4.782.000</b>

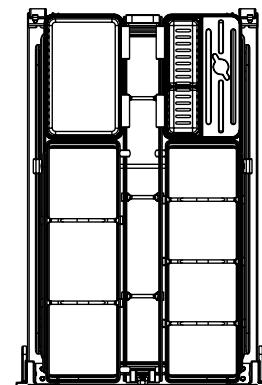
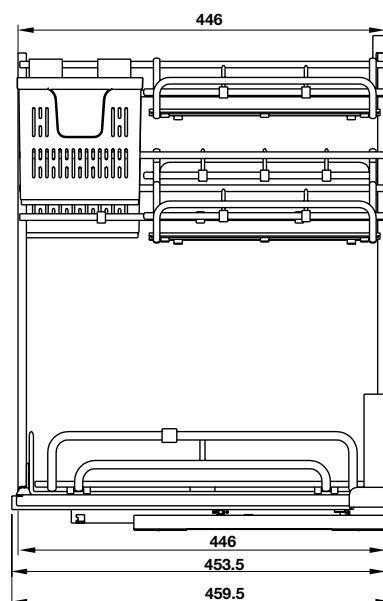
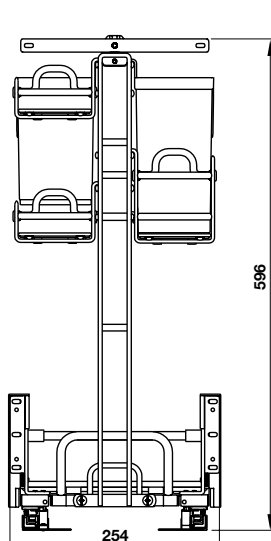



## KASON

- > Anti-slip mat for preventing tumbles when opened / closed
- > Maximum weight capacity: 35 kg
- > Tấm chống trượt giúp cố định vật dụng khi đóng mở
- > Tải trọng tối đa: 35 kg



### KASON

Finish	Cabinet width (mm)	Internal cabinet depth (mm)	Dimension (WxDxH) (mm)	Art. No	Price* (VND)
Hoàn thiện	Chiều rộng tủ (mm)	Chiều sâu lọt lòng (mm)	Kích thước (RxDxH) (mm)	Mã số	Giá* (Đ)
Nano painting	600	450	564 x 435 x 184	549.08.864	<b>2.668.000</b>
	700	450	664 x 435 x 184	549.08.865	<b>2.772.000</b>
	800	450	764 x 435 x 184	549.08.867	<b>2.899.000</b>
	900	450	864 x 435 x 184	549.08.868	<b>3.003.000</b>

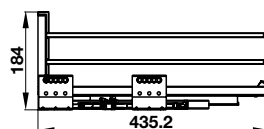
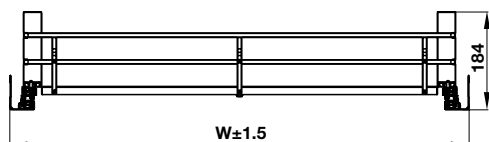

	W
600	563.5
700	663.5
750	713.5
800	763.5
900	863.5







## KASON FLEX

MAX.  
35 KG

- > Diverse tray designs for tableware and cutlery
- > Trays are easily removed for cleaning and setting up table
- > Anti-slip mat for preventing tumbles when opened / closed
- > Maximum weight capacity: 35 kg

- > Thiết kế khay đa dạng, phù hợp để lưu trữ tô chén đĩa, dụng cụ ăn uống
- > Khay dễ dàng tháo lắp để vệ sinh và sử dụng để sắp xếp bàn ăn
- > Tấm chống trượt giúp cố định vật dụng khi đóng mở
- > Tải trọng tối đa: 35 kg



### KASON FLEX

Finish	Cabinet width (mm)	Internal cabinet depth (mm)	Dimension (WxDxH) (mm)	Art. No	Price* (VND)
Hoàn thiện	Chiều rộng tủ (mm)	Chiều sâu lọt lòng (mm)	Kích thước (RxDxC) (mm)	Mã số	Giá* (Đ)
Nano painting	600	450	564 x 435 x 184	549.08.884	<b>3.234.000</b>
	700	450	664 x 435 x 184	549.08.885	<b>3.361.000</b>
	800	450	764 x 435 x 184	549.08.887	<b>3.511.000</b>
	900	450	864 x 435 x 184	549.08.888	<b>3.684.000</b>

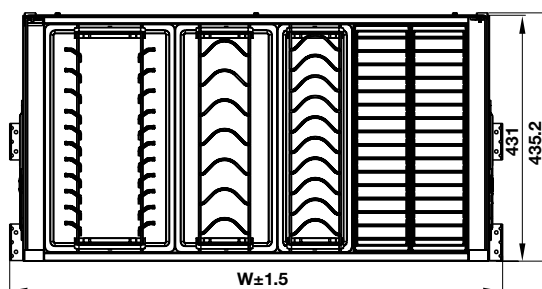
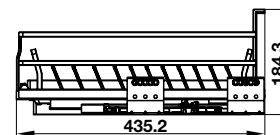
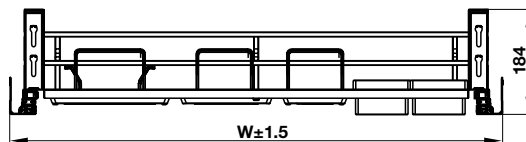

	W
600	563.5
700	663.5
750	713.5
800	763.5
900	863.5



# CORNER CABINETS

## PHỤ KIỆN TỦ GÓC

With unique designs and smart mechanism, Kosmo corner fittings can easily turn your normally ignored kitchen corners into an ideal place for storing cookware and flatware.

The baskets operate smoothly and independently for you to arrange and get things with ease.

Sở hữu thiết kế độc đáo và cơ chế vận hành thông minh, phụ kiện tủ góc Kosmo dễ dàng biến các không gian thường bị bỏ qua trong bếp thành nơi lưu trữ lý tưởng cho nồi chảo và chén đĩa. Không chỉ kéo mở nhẹ nhàng, các bộ rổ còn vận hành độc lập để bạn thuận tiện sắp xếp và lấy đồ dùng khi cần.



 HOANG DUY PHAT  
COMPLETE HOME SOLUTION

 0909.973.175

 0909.993.854

SCAN ME! >>>





## OLLA

MAX.  
20 KG

- > Designed for L-shaped kitchen
- > Fully opening system allowing all 4 trays to be totally pulled out from cabinet corner
- > Soft closing mechanism
- > Anti-slip mat for preventing tumbles when opened / closed
- > Total maximum weight capacity: 20 kg (5 kg per tray)
- > Giải pháp dành cho tủ bếp chữ L
- > Hệ thống mở toàn phần cho phép di chuyển cả 4 khay ra ngoài góc tủ
- > Trang bị cơ cấu đóng giảm chấn
- > Tấm chống trượt giúp cố định vật dụng khi đóng mở
- > Tổng tải trọng tối đa: 20 kg (5 kg/khay)



### OLLA

Finish	Cabinet width (mm)	Internal cabinet depth (mm)	Dimension (WxDxH) (mm)	Art. No	Price* (VND)
Hoàn thiện	Chiều rộng tủ (mm)	Chiều sâu lọt lòng (mm)	Kích thước (RxDxC) (mm)	Mã số	Giá* (Đ)
Nano painting	900	500	680 x 370 x 520	595.50.804	8.986.000

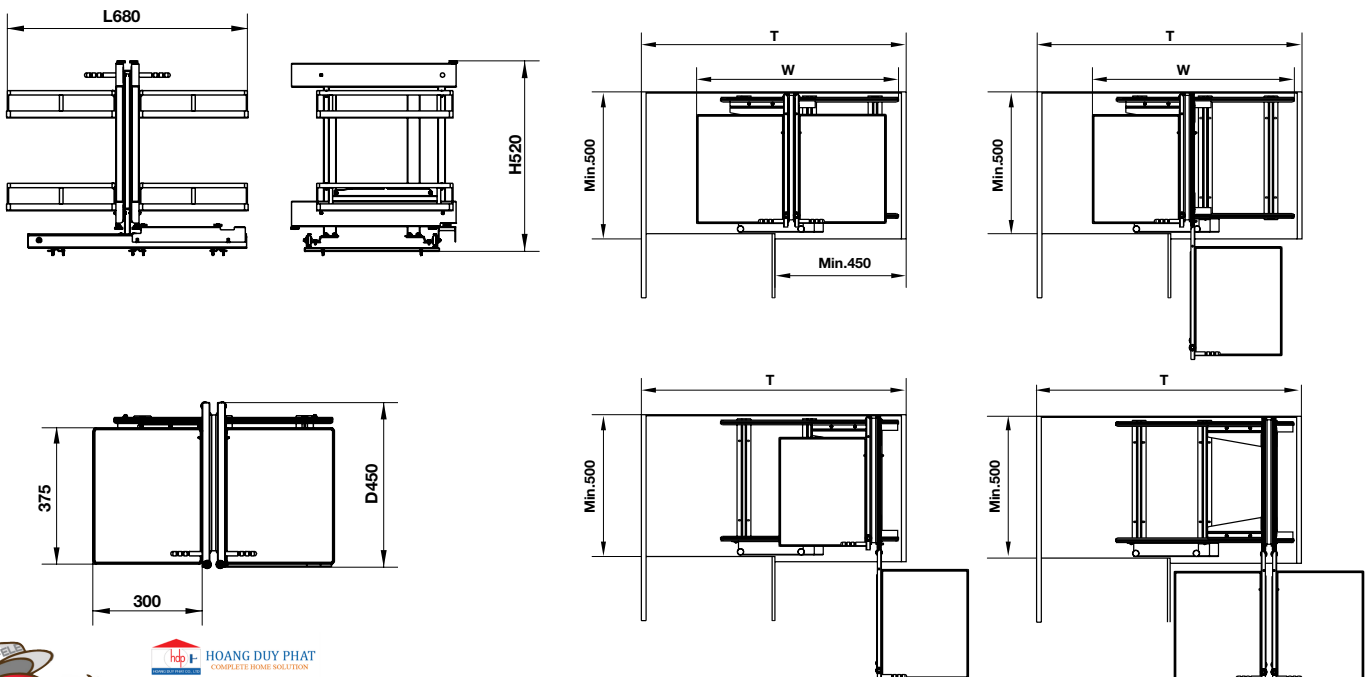

HOANG DUY PHAT  
COMPLETE HOME SOLUTION

0909.973.175

0909.993.854

SCAN ME! >>>





## OLLA MOVE

- > Designed for L-shaped kitchen
  - > Trays are swung fully out of cabinet corner and independently, making it easy to arrange and get things
  - > Anti-slip mat for preventing tumbles when opened / closed
  - > Total maximum weight capacity: 20 kg (10 kg per tray)
- 
- > Giải pháp dành cho tủ bếp chữ L
  - > Khay di chuyển toàn bộ ra phía trước tủ và hoàn toàn độc lập với nhau để tiện lợi sắp xếp và lấy đồ dùng
  - > Tấm chống trượt giúp cố định vật dụng khi đóng mở
  - > Tổng tải trọng tối đa: 20 kg (10 kg/khay)



### OLLA MOVE

Finish	Cabinet width (mm)	Internal cabinet depth (mm)	Dimension (WxDxH) (mm)	Version	Art. No	Price* (VND)
Hoàn thiện	Chiều rộng tủ (mm)	Chiều sâu lọt lòng (mm)	Kích thước (RxSxC) (mm)	Phiên bản	Mã số	Giá* (Đ)
Nano painting	900	510	830 x 490 x (600-750)	Right side / Phải	541.01.804	8.951.000
				Left side / Trái	541.01.814	8.951.000

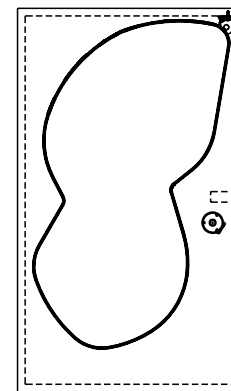
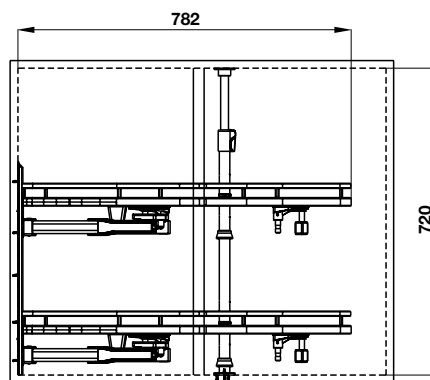
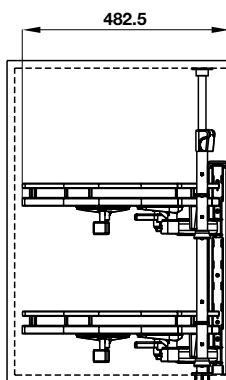



# WALL CABINETS PHỤ KIỆN TỦ TREO

More than just a storage solution, Kosmo fittings for wall cabinets offer a great experience for all the members of your family: Movable baskets are pulled down and lifted easily to bring you whatever you need.

Hơn cả giải pháp lưu trữ, phụ kiện tủ treo Kosmo còn mang đến trải nghiệm sử dụng tuyệt vời cho cả gia đình: Bộ rổ di động có thể nâng lên hạ xuống nhẹ nhàng để đưa các đồ vật cần dùng đến với bạn.



 HOANG DUY PHAT  
COMPLETE HOME SOLUTION

 0909.973.175

 0909.993.854

SCAN ME! >>>





## ORIA

- > Easy to lift and pull down for arranging and taking things
- > Anti-slip mat for preventing tumbles when opened / closed
- > 4 weight loading adjustment levels
- > With soft-closing mechanism
- > Total maximum weight capacity: 10 kg

- > Dễ dàng nâng hạ để sắp xếp và lấy đồ dùng
- > Tấm chống trượt giúp cố định vật dụng khi đóng mở
- > 4 mức điều chỉnh tải trọng phù hợp với nhu cầu sử dụng
- > Trang bị cơ cấu đóng giảm chấn
- > Tổng tải trọng tối đa: 10 kg



### ORIA

Finish	Cabinet width (mm)	Internal cabinet depth (mm)	Dimension (WxDxH) (mm)	Art. No	Price* (VND)
Hoàn thiện	Chiều rộng tủ (mm)	Chiều sâu lọt lòng (mm)	Kích thước (RxDxC) (mm)	Mã số	Giá* (Đ)
Nano painting	600	280	560 x 280 x 560	504.76.814	<b>9.679.000</b>
	700	280	660 x 280 x 560	504.76.815	<b>9.818.000</b>
	800	280	760 x 280 x 560	504.76.817	<b>9.991.000</b>
	900	280	860 x 280 x 560	504.76.818	<b>10.256.000</b>

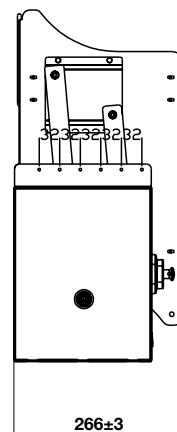
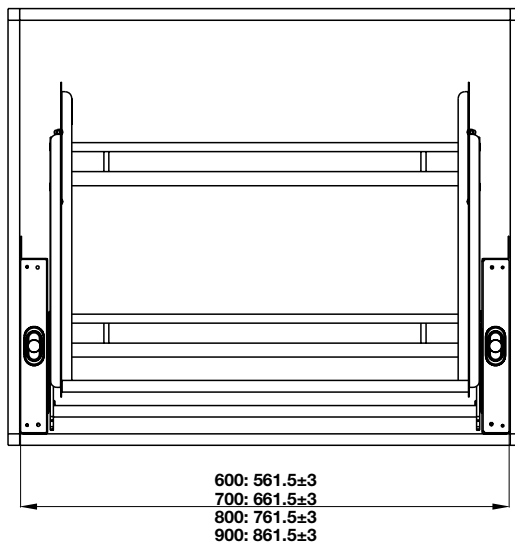



# TALL CABINETS PHỤ KIỆN TỦ CAO

Turn your tall cabinets into a perfect pantry with Kosmo fittings: Various designs with multiple large-capacity trays for you to freely store anything you need from canned foods, cereal boxes, oil bottles to tableware.

Hồ biến những chiếc tủ cao trong bếp thành tủ đồ khô đa năng với các hệ phụ kiện Kosmo: Thiết kế đa dạng với nhiều khay sức chứa lớn để bạn tha hồ lưu trữ mọi thứ từ thực phẩm đóng hộp, ngũ cốc, dầu ăn đến cả dụng cụ ăn uống...



 HOANG DUY PHAT  
COMPLETE HOME SOLUTION

 0909.973.175

 0909.993.854

SCAN ME! >>>





## KARA SWING

- > Door-installed trays optimizing space
- > Clearly divided trays help increase space, making it easy to arrange and take things
- > Anti-slip mat for preventing tumbles when opened / closed
- > Maximum weight capacity: 8 kg/large tray and 3 kg/small tray
- > Thiết kế gắn cánh tủ giúp tối ưu không gian
- > Hệ khay phân chia rõ ràng giúp thêm không gian lưu trữ, dễ sắp xếp và sử dụng
- > Tấm chống trượt giúp cố định vật dụng khi đóng mở
- > Tải trọng tối đa: 8 kg/khay lớn và 3 kg/khay nhỏ



### KARA SWING

Finish	Cabinet width (mm)	Internal cabinet depth (mm)	Dimension (WxDxH) (mm)	Art. No	Price* (VND)
Hoàn thiện	Chiều rộng tủ (mm)	Chiều sâu lọt lòng (mm)	Kích thước (RxDxC) (mm)	Mã số	Giá* (Đ)
Nano painting	450	490	410 x 490 x 1690	548.65.842	<b>12.684.000</b>
	600	490	560 x 490 x 1690	548.65.862	<b>14.749.000</b>

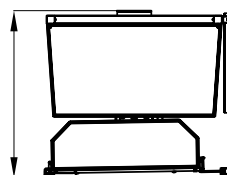
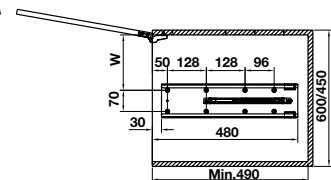
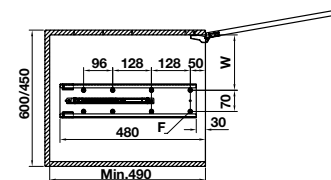
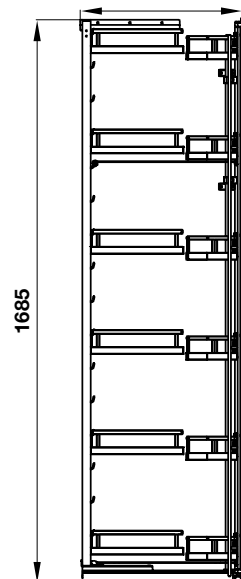
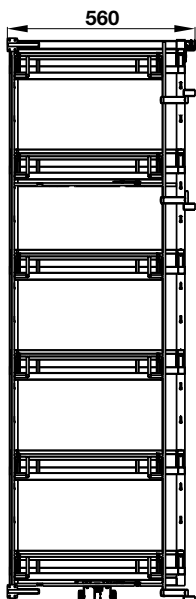





## KARA PULL

MAX.  
10 KG

- > Clearly divided trays help increase space, making it easy to arrange and take things
- > Anti-slip mat for preventing tumbles when opened / closed
- > Heavy-duty runners
- > Maximum weight capacity: 10 kg/tray
- > Hệ khay phân chia rõ ràng giúp thêm không gian lưu trữ, dễ sắp xếp và sử dụng
- > Tấm chống trượt giúp cố định vật dụng khi đóng mở
- > Hệ ray trượt chịu tải trọng lớn
- > Tải trọng tối đa: 10 kg/khay



### KARA PULL

Finish	Cabinet width (mm)	Internal cabinet depth (mm)	Dimension (WxDxH) (mm)	Art. No	Price* (VND)
Hoàn thiện	Chiều rộng tủ (mm)	Chiều sâu lọt lòng (mm)	Kích thước (RxDxC) (mm)	Mã số	Giá* (Đ)
Nano painting	400	520	345 x 500 x (1970-2270)	595.80.803	12.335.000

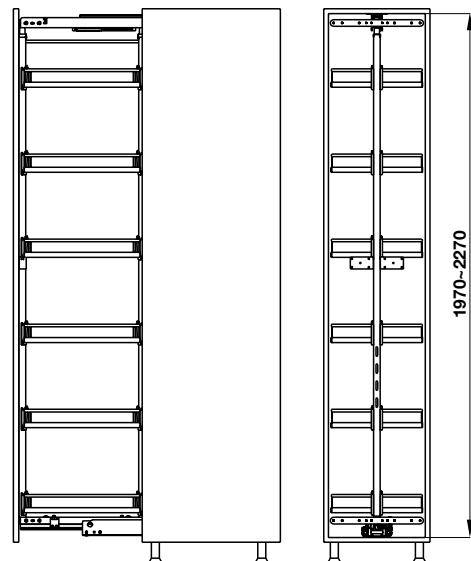
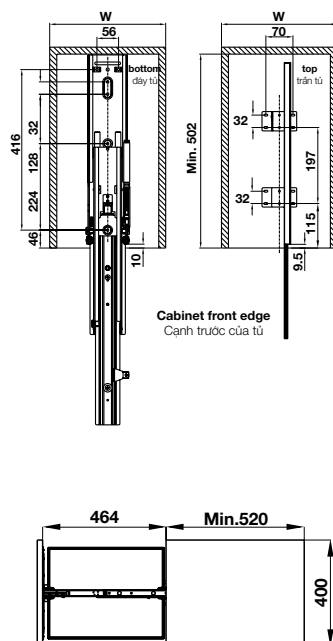
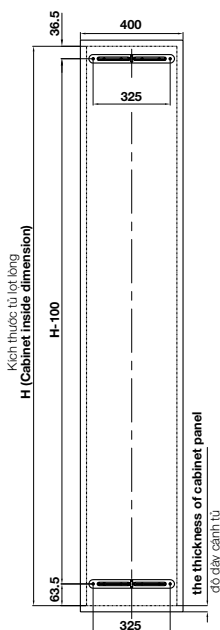

Kích thước và màu sắc sản phẩm có thể thay đổi



HOANG DUY PHAT

0909.973.175

0909.993.854





## KARA VARIO

MAX.  
10 KG

- > Rotatable baskets sliding fully out of the cabinet to make it easy to arrange and take things
- > Heavy-duty runners
- > Anti-slip mat for preventing tumbles when opened / closed
- > Maximum weight capacity: 10 kg/tray

- > Hệ thống rổ xoay di chuyển toàn bộ ra phía trước tủ để thuận tiện sắp xếp và lấy đồ dùng
- > Hệ ray trượt chịu tải trọng lớn
- > Tấm chống trượt giúp cố định vật dụng khi đóng mở
- > Tải trọng tối đa: 10 kg/khay



### KARA VARIO

Finish	Cabinet width (mm)	Internal cabinet depth (mm)	Dimension (WxDxH) (mm)	Art. No	Price* (VND)
Hoàn thiện	Chiều rộng tủ (mm)	Chiều sâu lọt lòng (mm)	Kích thước (RxDxC) (mm)	Mã số	Giá* (Đ)
Nano painting	600	550	480 x 535 x (1720-2020)	595.82.805	<b>25.121.000</b>
			480 x 535 x (2020-2320)	595.82.815	<b>27.374.000</b>

